

公稱型號	行 程		螺桿軸長度			
	公 稱	最 大	L_1	L_2	L_3	L_4
W1202KA-3P-C3Z5	200	208	260	265	275	330
W1205KA-1P-C3Z5	450	458	510	515	525	580

- 備註：1. 因供貨時，產品沒有上潤滑油脂，因此，在使用時，請補充潤滑油脂。
 在潔淨環境下使用時，推薦使用NSK潔淨環境專用潤滑油脂LG2。
 2. 許可轉速係根據dm.n值和危險速度而定。請參照B509頁。
 螺桿軸螺紋溝底徑dr為9.8。

單位：mm

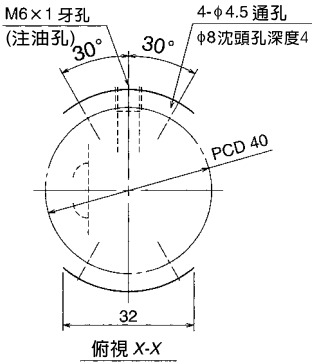

滾珠螺桿規格		
軸徑×導程/螺旋方向	12×5/右	
預壓方式/循環方式	P預壓/循環管式	
滾珠直徑/滾珠間距圓直徑	2.381/12.3	
有效圈數	2.5×1	
精度等級/預壓、間隙符號	C3/Z	
基本額定負載 (N)	動態額定值 C_a	3070
	靜態額定值 C_{0a}	4670
軸向間隙	0	
動態摩擦扭力基準值 (N·cm)	1.0~4.4	
間隔鋼珠	無	
封裝之潤滑油脂	請參照備註1	
螺帽空間容積(cm^3)	1.2	

單位：mm

導程精度			軸心之 偏移**	重量 (kg)	許可轉速N(rpm)	
T	e_p	v_u			—	危險速度 固定-支持
0	0.012	0.008	0.040	0.47	3000	—
0	0.016	0.012	0.065	0.66		—