

公稱型號	最大行程 L_1-L_n	軸外徑 d_1	導程 l	滾珠直徑 D_w	滾珠間距直徑 d_m	螺桿軸紋溝底直徑 d_f	有效圈數	基本額定負載 (N)		軸向最大間隙	螺帽				
								動態額定值 C_a	靜態額定值 C_{0a}		外徑 D	法蘭部			全長 L_n
												A	H	B	
W1602MS-1Y-C3T2	210	16	2	1.588	16.4	14.6	4	3510	8450	0.005	25	44	29	10	40
W1604MS-1Y-C3T2	360														
W1602MS-2Y-C3T2.5	206	16	2.5	1.588	16.4	14.6	4	3510	8450	0.005	25	44	29	10	44
W1604MS-2Y-C3T2.5	356														

備註：1. 推薦使用NSK支撐座。

2. 因供貨時，只塗了防銹油，因此，在使用時，請補充潤滑油脂(油或潤滑油脂)。

3. 許可轉速係根據 $d_m \cdot n$ 值和危險速度而定。請參照B509頁。

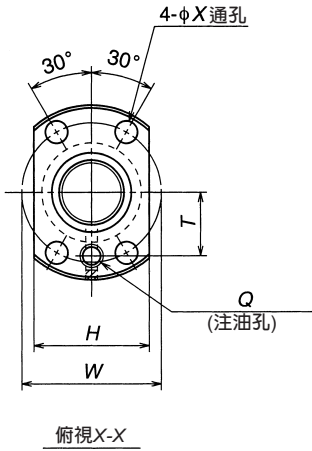

單位：mm

B
194

尺寸				螺桿軸尺寸							導程精度			偏移精度			重量 (kg)	許可 轉速 N(rpm)
安裝孔		注油孔		有效螺紋		右軸端		左軸端		全長	目標值	誤差	變動	軸心偏 移I	同軸度	直角度		
W	X	Q	T	L_1	d_2	L_1	L_2	d_3	L_3	L_0	T	e_p	v_u	I	J	K		
35	5.5	M6×1	16	250	16.2	30	100	14.7	40	390	0	0.012	0.008	0.035	0.010	0.008	0.71	
				400						540		0.013	0.010	0.050			0.93	
35	5.5	M6×1	16	250	16.2	30	100	14.7	40	390	0	0.012	0.008	0.035	0.010	0.008	0.73	
				400						540		0.013	0.010	0.050			0.95	