

公稱型號	行程		螺桿軸長度		
	公稱行程	最大 (L_1 -螺帽長度)	L_1	L_2	L_3
VFA1510C7S-500	300	348	400	455	500
VFA1510C7S-700	500	548	600	655	700
VFA1510C7S-1000	800	848	900	955	1000

- 備註：1. 推薦使用NSK支撐座。
 2. 因供貨時，只塗了防銹油，因此，在使用時，請補充潤滑油脂(油或潤滑油脂)。
 3. 許可轉速係根據 $d_m \cdot n$ 值和危險速度而定。請參照B509頁。

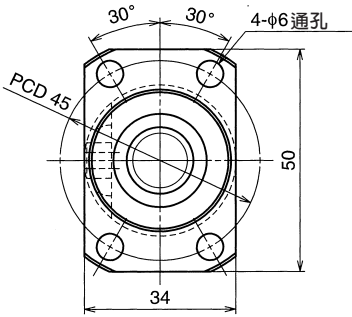

俯視X-X

單位：mm

滾珠螺桿規格		
軸徑×導程/螺旋方向	15×10/右	
循環方式	循環管式	
滾珠直徑/滾珠間距圓直徑	3.175/15.5	
螺紋溝底徑	12.2	
有效圈數	2.5×1	
精度等級/預壓、間隙符號	Ct7/S	
基本額定負載 (N)	動態額定值 C_a	7070
	靜態額定值 C_{0a}	12800
軸向間隙	0.010以下	
動態摩擦扭力 基準值(N·cm)	~2.5	
間隔滾珠	無	
封裝之潤滑油脂	NSK潤滑油脂LR3	
螺帽空間容積(cm ³)	2.3	

單位：mm

導程精度			軸心之 偏移**	重量 (kg)	許可轉速N(rpm)	
T	e_p	v_{300}			—	危險速度
				固定-支持		固定-自由
0	0.120	0.052	0.075	0.89	—	2600
0	0.195	0.052	0.110	1.1	—	1150
0	0.310	0.052	0.180	1.5	2340	510